

Technical data Технические данные

● Standard Серия
○ On request По требованию
— Not Available Недоступен

Models Модели		AGD10	AGD15	AGD18	AGD25	AGD31	AGD45	AGD55
Silo capacity (m ³) Объем бункера (м ³)		10	14,3	18	25	31	45	55
Tractor Power (HP) Мощность трактора (HP)		50	60	70	80	90	120	130
Main electric motor (kW) Мощность Главного электродвигателя (кВт)	Mod. ME	22,5	22,5	22,5	37	45	45+30	55+37
Electric motor of loading auger (kW) Электродвигатель загрузочного шнека (кВт)		4	4	4	4	4	11	11
Electric pump for auger hydraulic positioning (kW) Электрический насос для гидравлического позиционирования шнека (кВт)		—	—	—	0,55	0,55	0,55	0,55
Burner electric motor (kW) Мощность электромотора горелки (кВт)		1,1	1,1	1,1	1,1	1,1	3	3
Electrical generator (kVA) Электрический генератор (кВА)	Mod. PTO	7,5 ●	7,5 ●	7,5 ●	12,5 ●	12,5 ●	27 ●	27 ●
	Mod. ME	7,5 ○	7,5 ○	7,5 ○	12,5 ○	12,5 ○	27 ○	27 ○
Fan air flow (m ³ /h) Расход воздуха вентилятором (м ³ /ч)		28.000	28.000	28.000	40.000	53.000	73.000	80.000
Maximum burner thermal power (kcal/h) Максимальная тепловая мощность горелки (ккал/ч)		600.000	600.000	600.000	900.000	900.000	1.634.000	1.634.000
Weight (kg) Вес (кг)	Mod. PTO	2.950	3.050	3.150	4.800	4.890	8.000	9.000
	Mod. ME	3.130	3.230	3.330	5.140	5.240	8.500	9.500
Weight with exchanger (kg) Вес с теплообменником (кг)	Mod. PTO-SC	3.350	3.450	3.550	5.350	5.440	8.700	9.700
	Mod. ME-SC	3.530	3.630	3.730	5.690	5.790	9.200	10.200
Fuel tank capacity(l) Объем топливного бака (л)		250	250	250	530	530	900	900

Measures Размеры

Models Модели		AGD10	AGD15	AGD18	AGD25	AGD31	AGD45	AGD55
T.I.R. transport overall sizes (cm) Транспортные размеры для T.I.R. (см)		600	600	—	630	630	1.300	1.300
		248	248	248	247	247	248	248
		236	236	236	260	260	260	260
A (cm)		250	250	250	300	300	413	413
B (cm)		390	400	400	435	533	580	—
C (cm)		695	695	695	676	676	895	781
D (cm)		520	610	724	699	800	850	950
E (cm)		816	816	816	878	884	1.030	1.050
F (cm)		12,5	12,5	12,5	17,5	17,5	27	27
G (cm)		29	29	29	34	34	46	46
H (cm)		12,5	12,5	12,5	17	17	—	—

AGD10
AGD15
AGD18

AGD25
AGD31

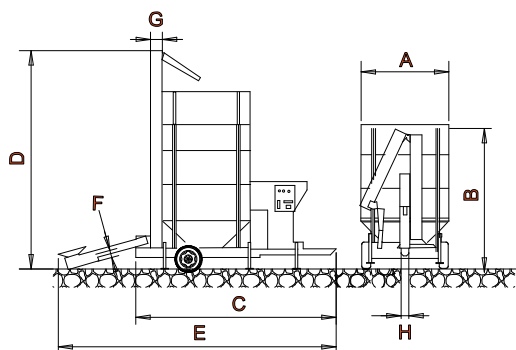

AGD45
AGD55

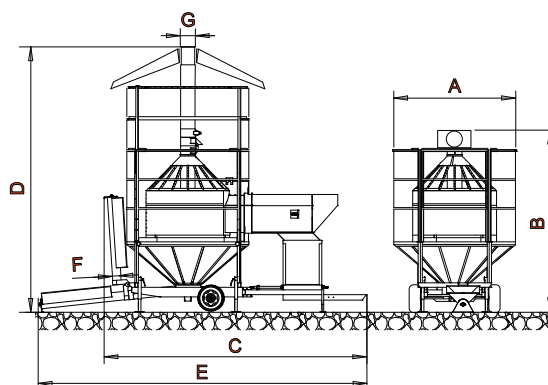

Standard and optional equipment Стандартное и опциональное оборудование

● Standard Серия
○ On request По требованию
– Not Available Недоступен
(1) On bucket elevator На нории

Models Модели	AGD10	AGD15	AGD18	AGD25	AGD31	AGD45	AGD55	AGD10 F	AGD18 F	AGD33 F	AGD55 F
Diesel/biodiesel burner Горелка на дизеле/биодизеле	400 V	400 V	400 V	400 V	400 V	400 V	400 V	400 V	400 V	400 V	400 V
Gas/biogas burner Горелка на газе/биогазе	400 V	400 V	400 V	400 V	400 V	400 V	400 V	400 V	400 V	400 V	400 V
Control panel Панель управления	●	●	●	●	●	●	●	●	●	●	●
Electrical generator Электрический генератор	Mod. PTO	●	●	●	●	●	●	–	–	–	–
	Mod. ME-F	○	○	○	○	○	○	○	○	–	–
Unloading chute driven by hydraulic motor Разгрузка желобу, движимый гидравлическим двигателем	–	–	–	○	○	–	–	–	–	–	–
Rear road lights + mudguards Габаритные огни + брызговики	○	○	○	○	○	–	–	–	–	–	–
Silo ladder Инспекционная лестница для силоса	○	○	○	○	○	–	–	● (1)	● (1)	● (1)	● (1)
SC heat exchanger Теплообменник SC	○	○	○	○	○	○	○	○	○	○	○
ASP (2,2 kW) suction cleaner Двойная аспирация ASP (2,2 kW)	○	○	○	○	○	○	○	○	○	○	○
Dust decanter cyclone Циклон пылеотделителя	○	○	○	○	○	○	○	○	○	○	○
Standard mixer Стандартная мешалка	●	●	●	●	●	●	●	●	●	●	●
Rice mixer Мешалка для риса	○	○	○	○	○	–	–	○	○	○	–
Extension for silo unloading Удлинитель выгрузки силоса	○	○	○	○	○	–	–	–	–	–	–
Grain moisture meter Измеритель влажности для зерна	MANUAL	○	○	○	○	○	○	○	○	○	○
	AUTOMATIC	○	○	○	○	○	○	○	○	○	○
Hour counter Счетчик часов	○	○	○	○	○	○	○	○	○	○	○
Complete set of perforated plates Ø=1.5 mm Полный набор перфорированных сит для бункера Ø=1,5 мм	○	○	○	○	○	○	○	○	○	○	○
Complete set of perforated plates Ø=2.5 mm Полный набор перфорированных сит для бункера Ø=2,5 мм	○	○	○	○	○	○	○	○	○	○	○
Centralized greasing Централизованная смазывание	○	○	○	○	○	○	○	○	○	○	○
Loading hoppers Загрузочный бункер	800 × 2400 mm	○	○	○	–	–	–	–	–	–	–
	2400 × 1500 mm	–	–	–	○	○	–	–	–	–	–
	950 × 2500 mm	–	–	–	–	–	●	●	–	–	–

AGREX S.p.A. is committed to constantly improving its products to meet the needs of the sector, and therefore reserves the right to make design and technical changes at any time and without prior notice.

AGREX непрерывно совершенствует свою продукцию в соответствии с актуальными потребностями, поэтому компания оставляет за собой право вносить конструктивные и технические изменения в любой момент и без предварительного уведомления.